

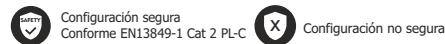

(KIT WIRELESSBAND 2R)



1. GENERAL

Banda de seguridad vía radio.

El sistema consiste en un transmisor y un receptor para la comunicación de la banda de seguridad (resistiva/mecánica) con el cuadro de maniobra.

1.1 INSTRUCCIONES DE SEGURIDAD

- Tiempo de reacción < 60ms (de acuerdo con el test TÜV AV86368T **Certificado nº M6A 0908000001 Rev. 01**)
- EN13849-1-2015 Cat2 PL-C with TEST.

2. CONFIGURACIONES TÍPICAS DEL TRANSMISOR

2.1 PUERTA SECCIONAL INDUSTRIAL (1 TRANSMISOR 2 CANALES)

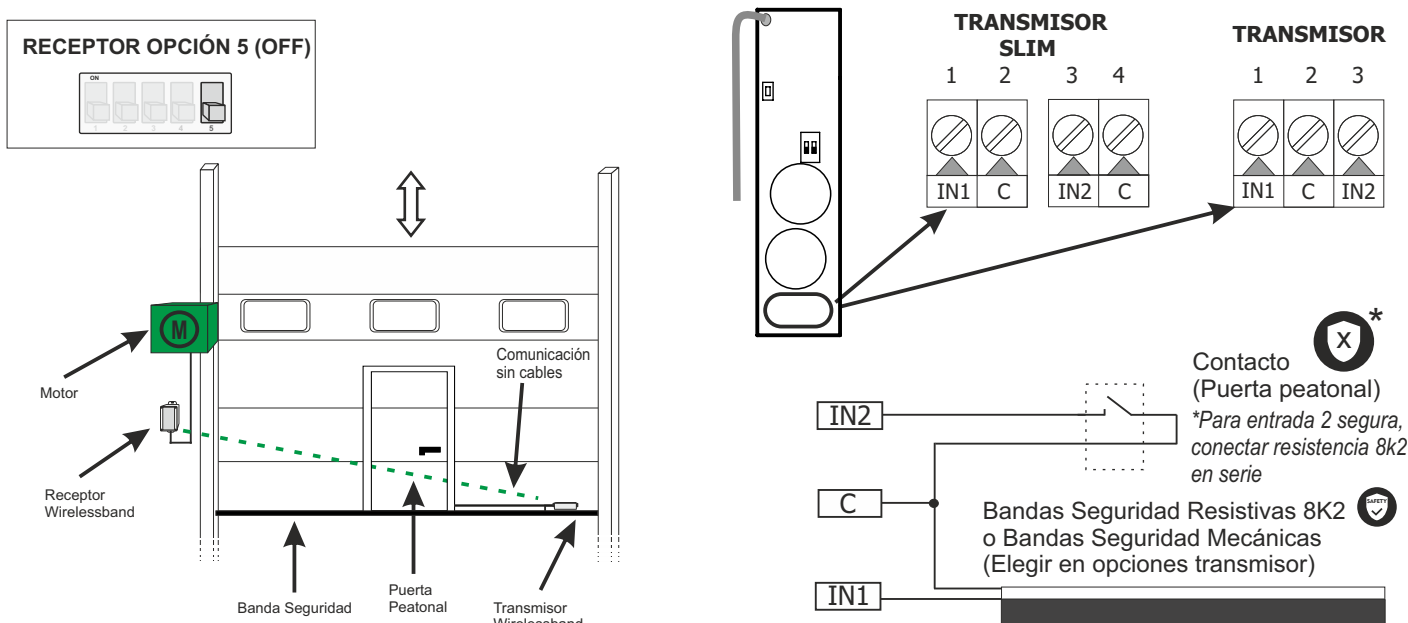

2.2 PUERTA CORREDERA (TRANSMISOR 1 CANAL 1, TRANSMISOR 2 CANAL 2)

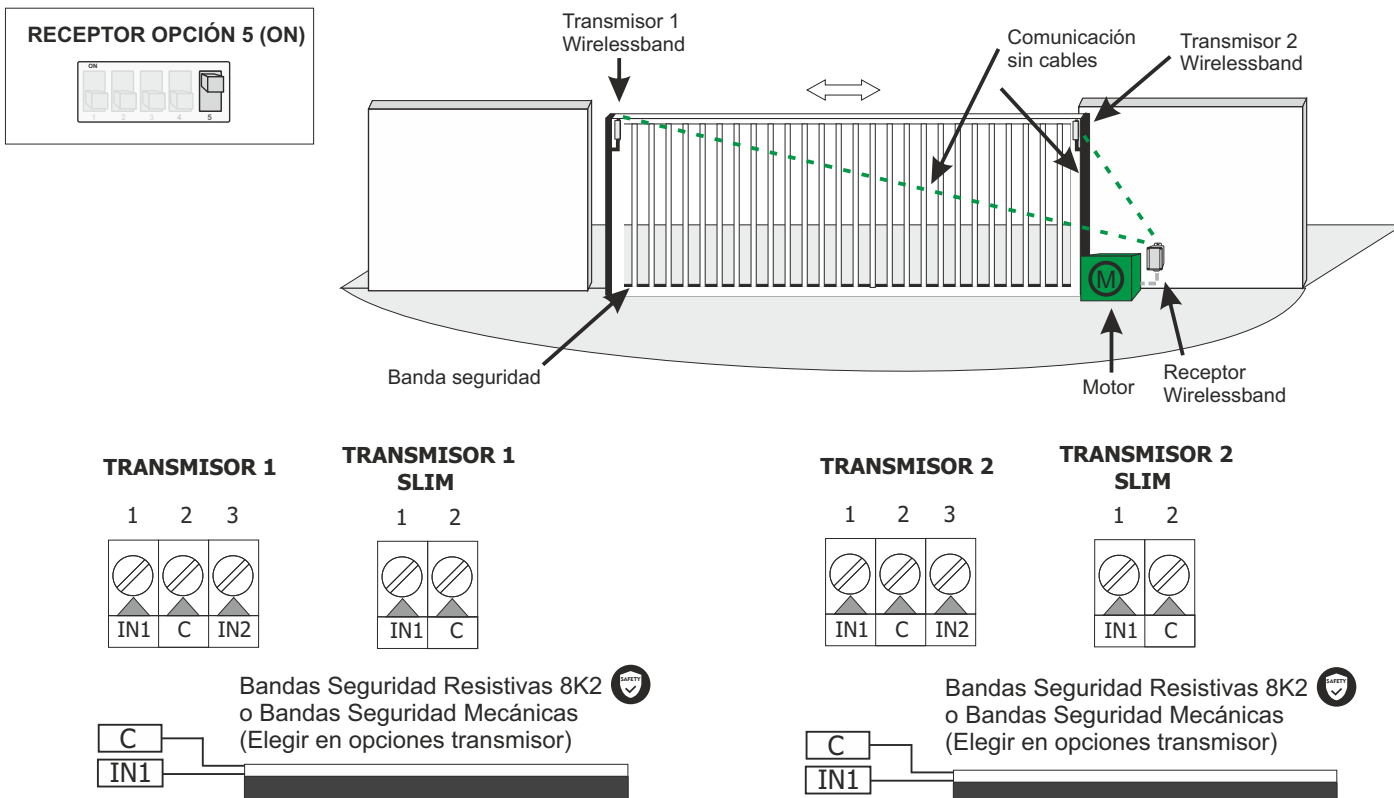

2.3 SELECCIÓN DE OPCIONES TRANSMISOR

2.4 COMBINACIÓN DE OPCIONES DEL TRANSMISOR

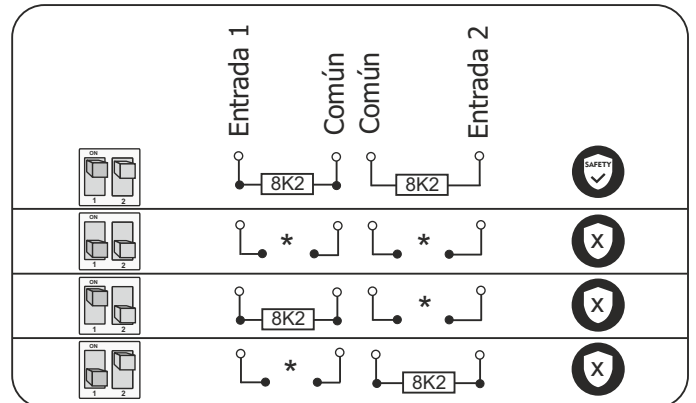
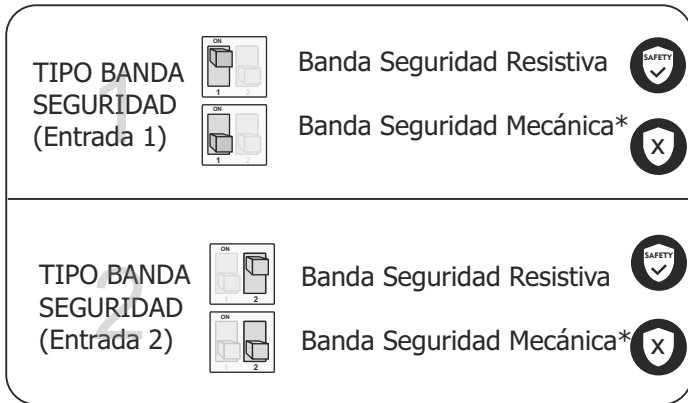

* Para cambiar contacto de NO a NC, seguir punto 2.5

* Para cambiar contacto de NO a NC, seguir punto 2.5

2.5 SELECCIÓN TIPO CONTACTO MECÁNICO N.C. o N.O.

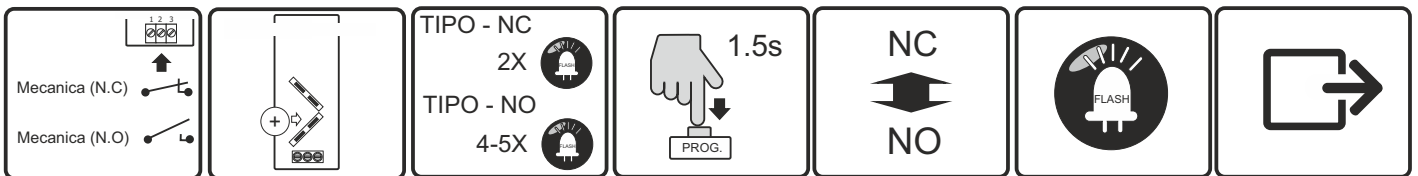

1. CONECTAR BANDA AL TRANSMISOR

2. INSERTAR PILA

3. INDICACIÓN DE TIPO (NO POR DEFECTO)

4. APRETAR TRANSMISOR PARA CAMBIAR TIPO

5. EL TIPO HA CAMBIADO

6. INDICACIÓN DESTELLO LED

7. GUARDAR Y SALIR

Tiene 5 segundos después de conectar la pila para hacer el cambio de TIPO.

Si se desea cambiar de nuevo el estado, por favor remueva y vuelva a conectar las baterías otra vez.

3. RECEPTOR

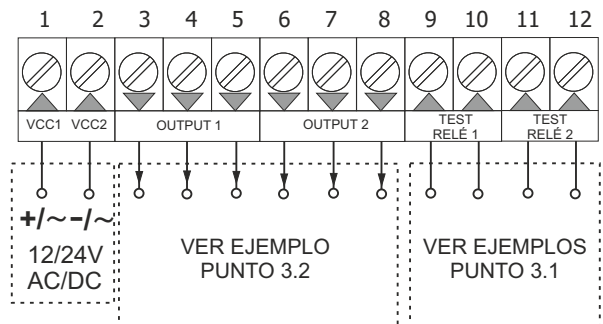
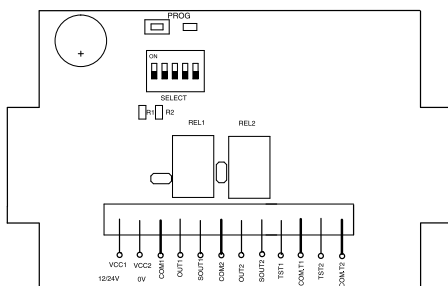

3.1 EJEMPLOS CONEXIONES RECEPTOR (TEST* RELÉ)

SALIDA DE TEST N.O. o N.C. EN CUADRO DE CONTROL

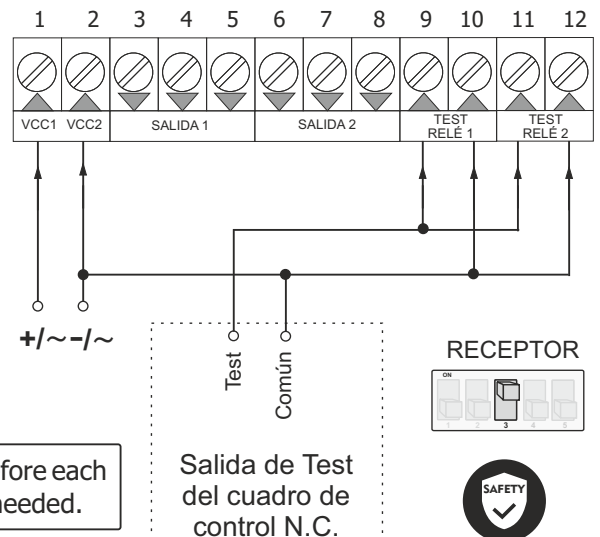
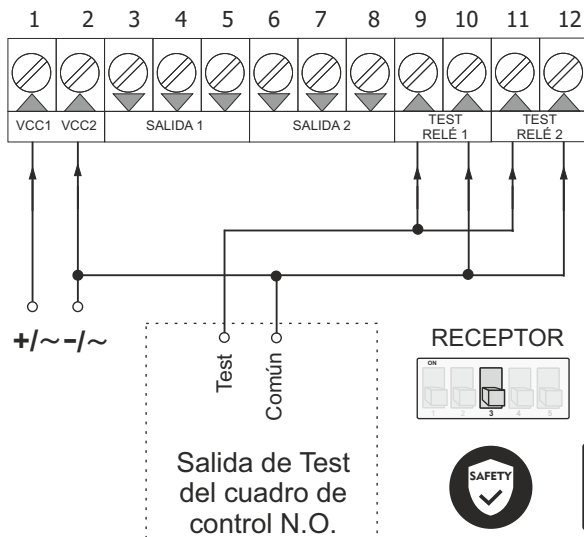

*Test signal before each manevres is needed.

3.2 CONEXIÓN SALIDAS RECEPTOR

Condiciones normales, sin obstáculo detectado		Fallo / Sensor activo / Sensor no memorizado		
				<p>CON PUENTE SELECTOR *Solo salidas 3-4 y 6-7</p>
				<p>SIN PUENTE SELECTOR</p>

3.3 INDICADOR LED DEL RECEPTOR



LED ON - Seguridad OK



LED OFF - Obstáculo detectado

3.4 SELECTOR DE OPCIONES DEL RECEPTOR

CLASE 2		Activada (UNE - EN 13849-2)
		Desactivada*
FRECUENCIA TRANSMISOR		869,85 MHz
		868,95 Mhz *
TIPO TEST RECEPTOR		Contacto normalmente cerrado
		Contacto normalmente abierto *
AUTOMATIC FREQUENCY AGILITY		Activado
		Desactivado *
TIPO DE TRANSMISORES		1 Canal
		2 Canales *

* Opciones por defecto

4. PUESTA EN FUNCIONAMIENTO

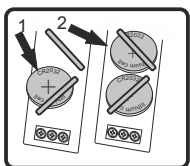

1. INSERTAR PILAS

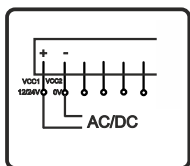

2. CONECTAR RECEPTOR

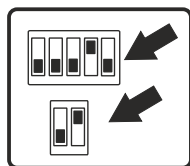

3. REVISAR OPCIONES

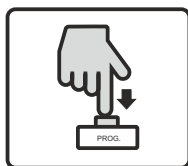

4. SEGUIR PROCESO MEMORIZACIÓN (PUNTO 5)

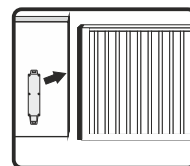

5. INSTALAR Y CABLEAR TRANSMISOR EN PUERTA

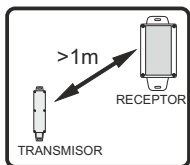

6. DISTANCIA MÍNIMA DISPOSITIVOS 1m.

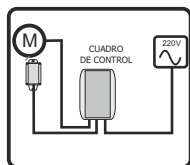

7. INSTALAR Y CABLEAR RECEPTOR

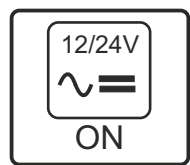

8. ACTIVAR ALIMENTACIÓN

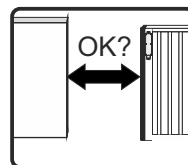

9. TEST BANDA EN PUERTA

5. PROCESO MEMORIZACIÓN

PROGRAMACIÓN MANUAL DE UN TRANSMISOR PARA 2 CANALES (DIP-SWITCH 5 - OFF)

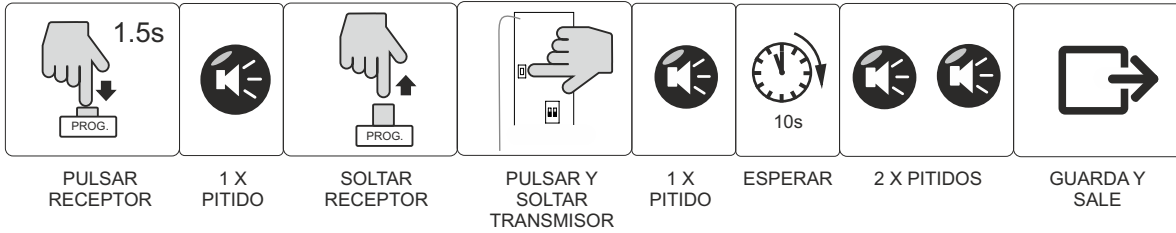

NOTA: En los Kits, el emisor ya está grabado en el receptor

RECEPTOR OPCIÓN 5 (OFF)



PROGRAMACIÓN MANUAL DE TRANSMISOR 1 PARA CANAL 1 (DIP-SWITCH 5 - ON)

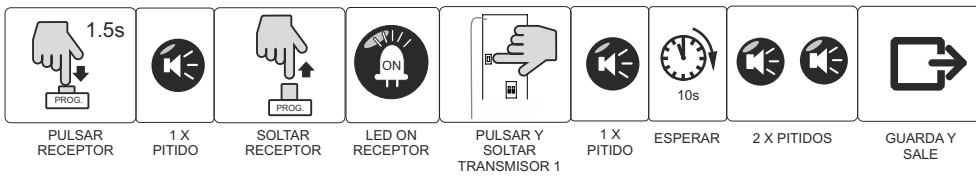

RECEPTOR OPCIÓN 5 (ON)



PROGRAMACIÓN MANUAL DE TRANSMISOR 2 PARA CANAL 2 (DIP-SWITCH 5 - ON)

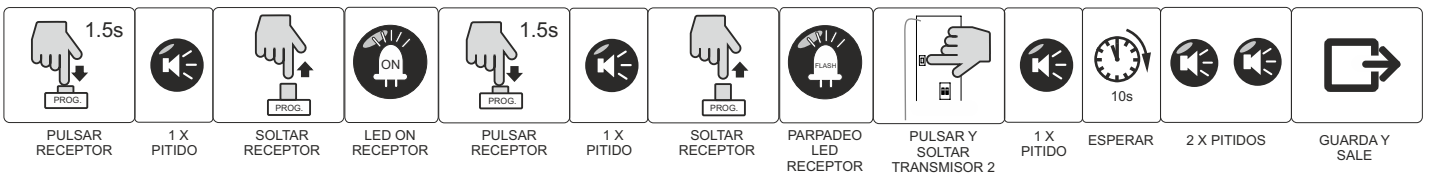

TRANSMISOR 1

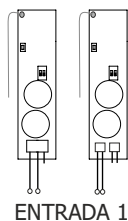

TRANSMISOR 2

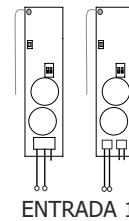

RECEPTOR

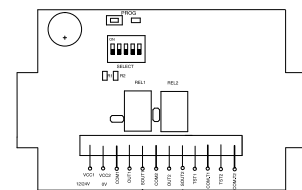

SALIDA 1
(TRANSMISOR 1)

SALIDA 2
(TRANSMISOR 2)

5.1 RESET DE MEMORIA TRANSMISORES



INDICADOR MEMORIA AGOTADA

En caso de haber agotado la memoria disponible, al intentar memorizar nuevos códigos se oír una serie de pitidos durante 10 segundos.

INDICADOR BATERÍA BAJA

La señalización de batería baja en el receptor consiste en 4 pitidos muy cortos cada vez que se recibe algún paquete de un transmisor concreto. El LED de aviso es activado simultáneamente con el buzzer o pitido.

Se debe insertar primero la pila 1 y después la pila 2. Al reemplazar las baterías, no se debe volver a memorizar los transmisores.

6. NOTAS

CARACTERÍSTICAS TÉCNICAS

Alimentación receptor	12/24 AC/DC
Alimentación transmisor	2x pila litio 3V DC tipo CR2032
Vida de las baterías	2 años
Memoria receptor	7 transmisores por canal
Salidas receptor	2 - Relé, micro desconexión 1B o contacto libre de tensión
Consumo receptor	0.5 W - 12 V / 1,2 W - 24 V
Test presión (IEC 695-10-2)	PCB (125°C) WRAP (75°C)
Grado de polución	2
Clase protección (IEC 60529)	Ip55
Canales frecuencia	868.95MHz & 869.85MHz
Rango	100m
Temperatura trabajo	-35°C a +55°C
Sobre voltaje nominal transitorio	330V
Consumo transmisor	Emitiendo 17mA / stand by 16uA
Homologaciones seguridad	13849-2:2008 PL-C Categ. 2, con TEST
Tiempo de reacción	menor de 60 ms

DECLARACION DE CONFORMIDAD CE
Para mas información consultar www.aerf.eu

ATENCIÓN!!

- La instalación, puesta a punto y modificación del sistema sólo puede ser ejecutado por una persona cualificada.
- Antes de proceder, desconectar la tensión de alimentación.
- El sistema no dispone de fusible de protección. Es aconsejable incluir un fusible de protección exterior de mínimo 100mA y máximo 250mA.
- Si se tiene alguna duda es aconsejable realizar un borrado completo de a memoria (punto 5.1).

